

CONTRA FECHO CONCHA SD 2504 UD

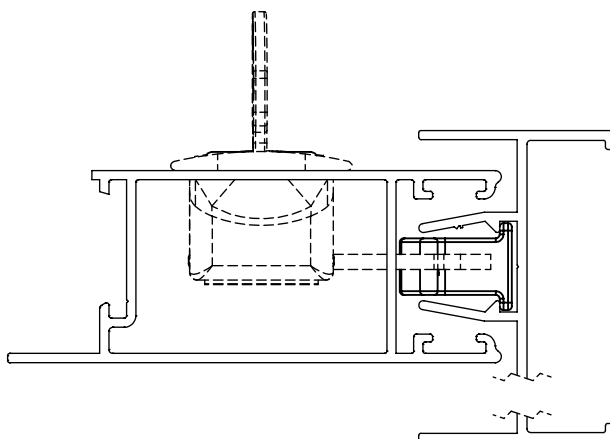

APLICAÇÃO



ESCALA 1 : 1

CARACTERÍSTICAS

EMBALAGEM		
COMPONENTES	M. PRIMA	QTDE
CONTRAFECHO	POLÍMERO OU ZAMAC OU ALUMÍNIO	1 OU 10
PARAFUSO	M5 x10 Allen s/cab. inox	1/PÇ

CODIFICAÇÃO			
CONTRA FECHO SD2504 UD - POLÍMERO			
EMBALAGEM	COR	CÓDIGO	CATÁLOGO
01 PEÇA (A GRANEL)	BCO	9209008	CTFSD2504UDBCO1PC
	PRT	9209007	CTFSD2504UDPRT1PC
10 PEÇAS	BCO	9209010	CTFSD2504UDBCO10PCS
	PRT	9209009	CTFSD2504UDPRT10PCS
CONTRA FECHO SD2504 UD - ZAMAC			
EMBALAGEM	COR	CÓDIGO	CATÁLOGO
01 PEÇA (A GRANEL)	BCO	9210469	CTFSD2504UDZAMBCO
	PTF	9210470	CTFSD2504UDZAMP TF
CONTRA FECHO SD2504 UD - ALUMÍNIO			
EMBALAGEM	COR	CÓDIGO	CATÁLOGO
01 PEÇA (A GRANEL)	BCO	9211548	CTFSD2504UDALBCO
	PTF	9211549	CTFSD2504UDALPTF

DIMENSÕES

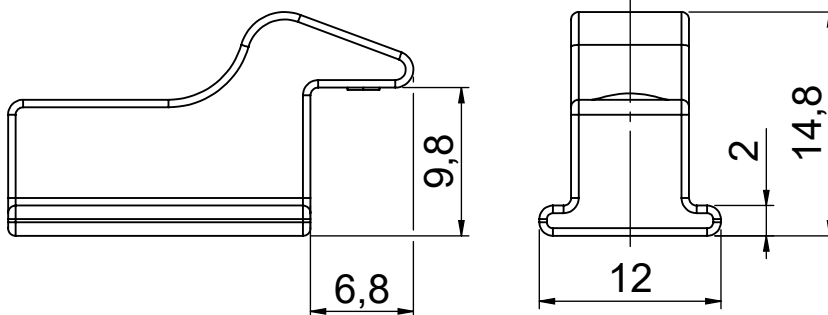

NOTA:

Para maiores informações consultar catálogo de Fecho Concha.

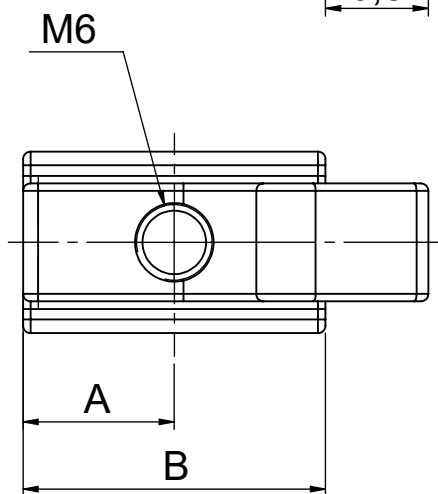

ESCALA 2 : 1

MATÉRIA PRIMA	COTA A (mm)	COTA B (mm)
POLÍMERO	10	20
ZAMAC	10	20
ALUMÍNIO	8,5	23

PORTA DE CORRER
SUPREMA

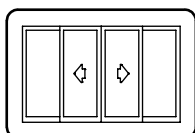

UDINESE